

Pressemitteilung: Hannover Messe 2000

Die opdix OptoElectronic GmbH ist im Bereich industrieller optoelektronischer in-line Messtechnik tätig, d.h. die Produkte werden alle in oder sehr nahe an den Produktionslinien eingesetzt.

Zur HannoverMesse 2000 können wir auch in diesem Jahr wieder interessante Neuentwicklungen vorstellen. Sie finden uns in der Halle 17, Stand G20/6

Weitere Informationen erhalten sie unter:

opdi x OptoElectronic GmbH

Wöhlerweg 9

82538 Geretsried

Tel.: 08171-90095

eMail: info@opdix.de

Fax: 08171-90094

<http://www.opdix.com>

SICC 2D megaCmos

Die SICC 2D megaCmos Kamera ist für den rauen industriellen Einsatz (IP 65) gedacht. Sie vereint eine hohe Bildauflösung (1288 x1032 Bildpunkte, schwarz-weiß oder in Farbe) mit einer hohen Bildfolgefrequenz. Aufgrund des CMOS-Sensors kann dabei die Bildgröße variabel per Software eingestellt werden. Abhängig von der Bildgröße liegt die Bildrate im Bereich 18 - 200 Bilder/sec. Die Belichtungszeit kann bis 1/10 000 sec verkürzt werden.

Als weitere Besonderheit hat die Kamera serienmäßig einen FireWire (IEEE1394)-Link, über den die Bild-daten in Echtzeit an den Auswerterechner übertragen werden. In der Einführungsphase wird ein entsprechendes FireWire-PC-Board inklusive einer Grundsoftware (WIN 95/98) mitgeliefert. Treiber für WIN NT und WIN 2000 werden in Kürze verfügbar sein.

In Entwicklung ist eine Umschaltung zwischen LiveVideo und StillVideo Mode. Im StillVideo Mode kann dann die Belichtungszeit bis 1 sec ausgedehnt werden.

Die Kamera kann mit Standard (Nikon, Minolta, C-Mount)-Objektiven oder Sonderoptiken ausgerüstet werden. Eine Kompaktversion mit C-Mount-Objektiv ist ebenfalls in Entwicklung.



MIMspectral

MIM, die Familie "Modularer IntensitätsMeßsysteme" hat als neues Mitglied MIMspectral hinzu bekommen. In ca. 1000 cm³ Bauvolumen sind bis zu 12 Halbleiterlichtquellen untergebracht, die applikationsspezifisch angesteuert werden können. Als Empfänger wird das Kompaktspektrometer MMS von ZEISS eingesetzt. Damit werden Spektralmessung direkt in der Produktionslinie möglich. In der UV-Ausführung (370nm) werden UV-LEDs auf der Beleuchtungsseite eingesetzt. Das Spektrometer ermöglicht die spektral aufgelöste Fluoreszenzmessung.

Schnitt durch den Meßkopf

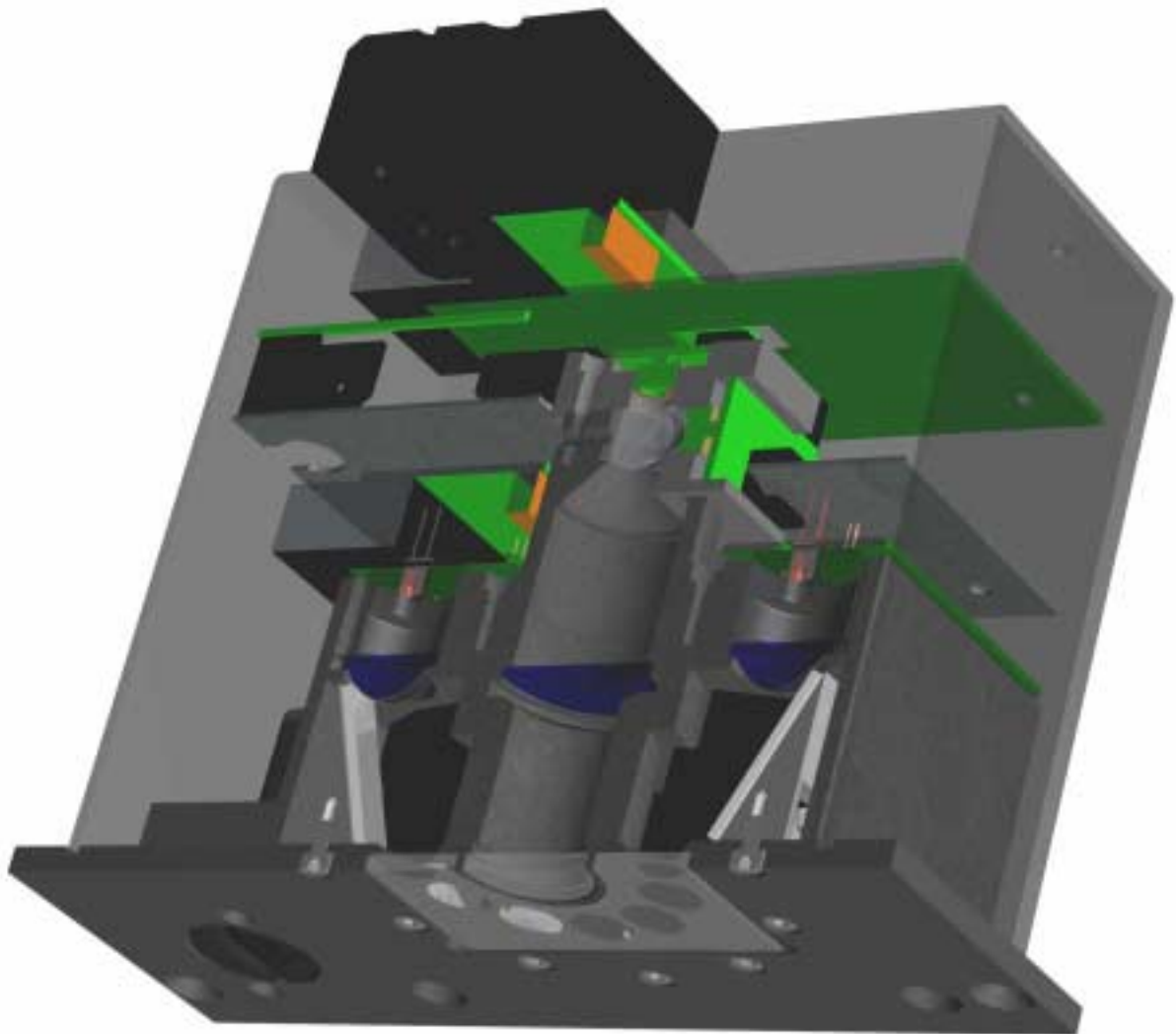

Ein Produkt- und Entwicklungsschwerpunkt bei opdix ist die 3D-Meßtechnik.

TopCoS

TopCoS ist ein 3D-Meßsystem, das die Form von aufgehäselten Flachmaterial in der Aufwickelstation mit hoher Messgenauigkeit (besser 0.1 mm) erfassen und auswerten kann. Mit Ausnahme von hochglänzenden Oberflächen kann TopCoS bei einer Vielfalt von Materialien eingesetzt werden. Seinen Ersteinsatz hat TopCoS in der Stahlindustrie. Hier werden bei der Thyssen Krupp Stahl AG Coils von kaltgewalztem oder verzinktem Stahlblech vermessen.

Ansicht eines Labormodells

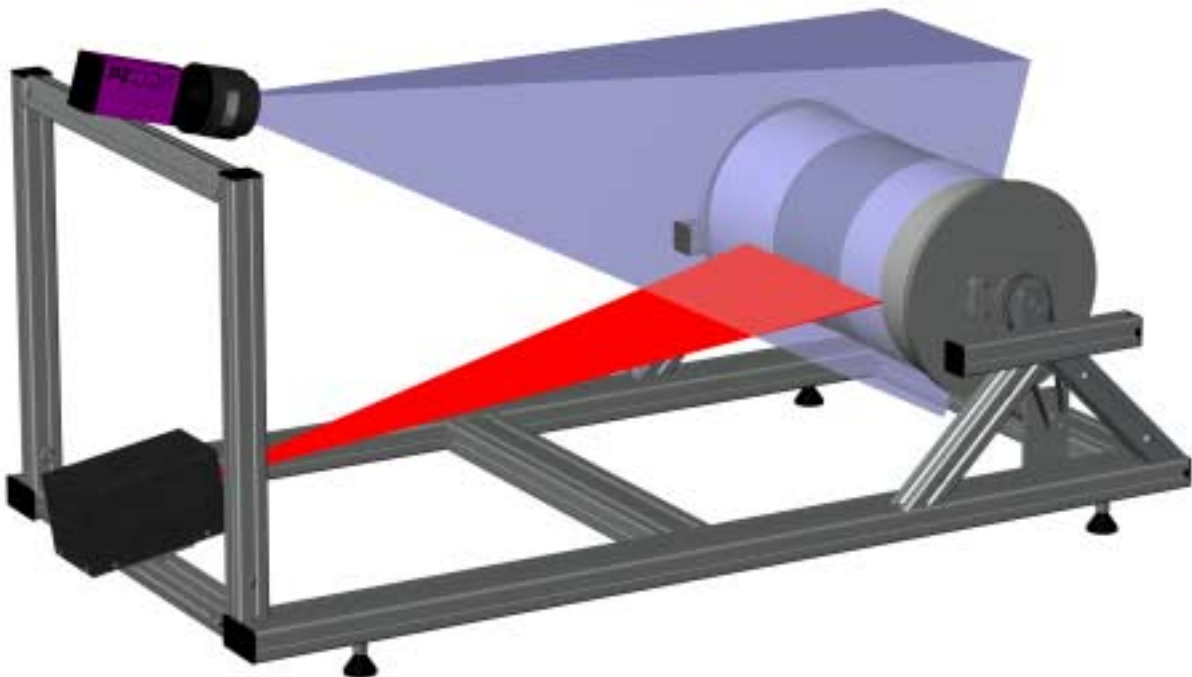

Meßsystem, eingebaut im Stahlwerk Duisburg



3DIM

3D-Meßtechnik und -sensorik ist in vielen Bereichen der Industrie bereits eingeführt. Ein Flaschenhals bei der 3D-Messung ist dabei bisher immer die Messgeschwindigkeit, die in den meisten Fällen mit der Produktionsgeschwindigkeit nicht mithalten kann. Basierend auf einer eigenen Patenanmeldung stellt opdix nun das erste Entwicklungsmuster eines positionsempfindlichen Sensors vor, der genau diese Einschränkung aufhebt. Die Messdatenrate von **fTRIAS** (fast triangulation sensor) kann bis in den MHz-Bereich ausgedehnt werden. Dies ist weltweit unübertroffen.

Zusammen mit dem telezentrischen Laserscanner **LINEscan250** wird auf der Messe ein Laborfunktionsmuster eines in-line 3D-Meßsystems gezeigt, das für den echten industriellen Einsatz weiterentwickelt werden wird. Im Laserscanner wird ein Halbleitermikroscanner des Fraunhoferinstituts IMS, Dresden eingesetzt. Auch dies ist eine Premiere.

